

DETALII STRATIFICATIE

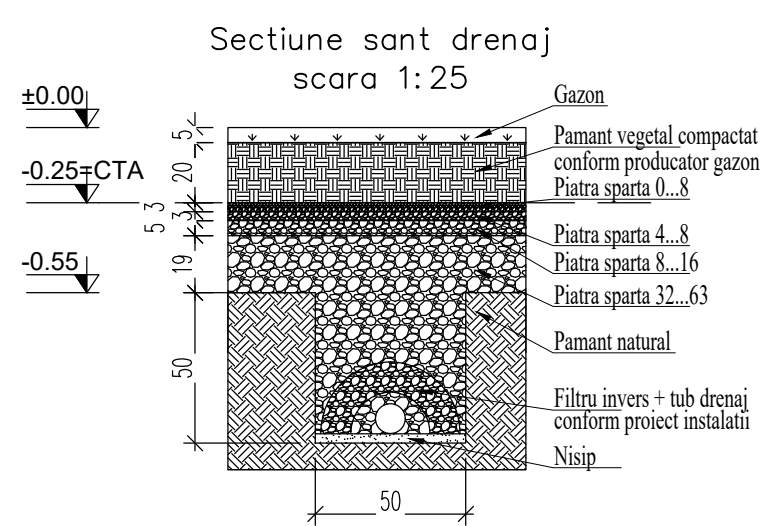
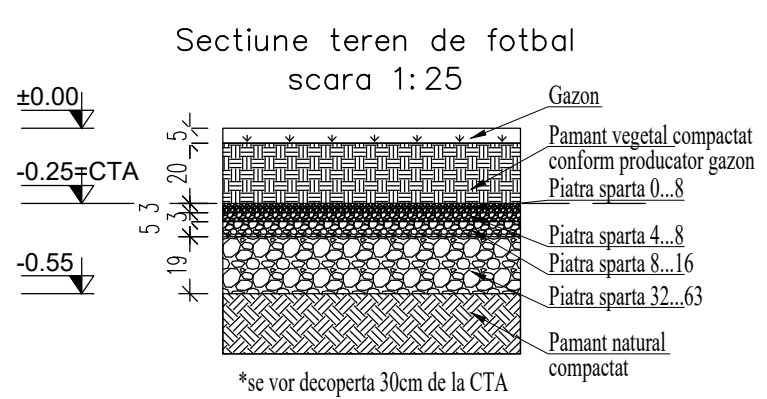
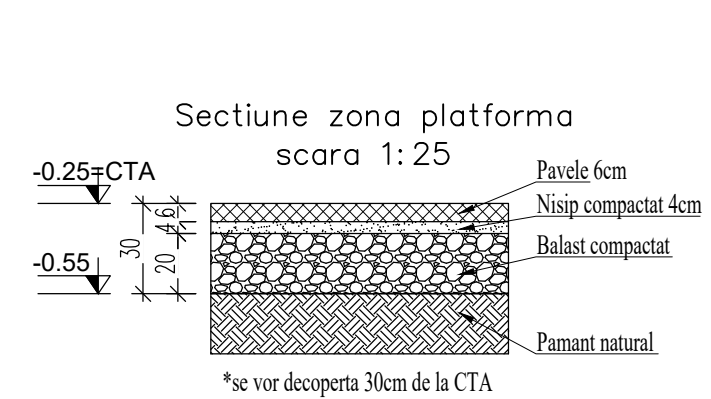

NOTA:
- Contractorul trebuie sa verifice toate informatiile din planse inainte de procurarea materialelor si inceperea lucrarilor. Orice discrepanta aparuta in aceasta documentatie trebuie raportata proiectantului inainte de inceperea oricarei lucrari, in caz contrar contractorul va avea intreaga responsabilitate.
- Pe langa detaliile din prezentul plan se vor respecta in mod obligatoriu instructiunile din memoriul tehnic si din caietele de sarcini de rezistenta, precum si din documentatiile de executie ale celorlalte specialitati.

LEGENDA STRATURII:

	Pavele
	Pietris fin compactat
	Balast compactat
	Pamant compactat

• Potrivit Normativului P100-1/2013, amplasamentul se afla in zona seismică caracterizată prin accelerația terenului pentru proiectare a_s=0.30g și o perioadă de colt T_c=1.6 sec;
• Clasa de importanță a construcției este IV (γ_I=0.8);
• În conformitate cu codul CR1-1-3-2012 privind încărcările cu zăpadă, amplasamentul se situează în zona caracterizată printr-o greutate de referință a stratului de zăpadă de 2.0 kN/m², având intervalul mediu de recurență IMR = 50 ani;
• În conformitate cu normativul CR1-1-4-2012 privind încărcările din vânt, amplasamentul se situează în zona caracterizată printr-o presiune de referință a vântului mediata pe 10 min., la înălțimea de 10 m de 0.5 kPa, având intervalul mediu de recurență IMR = 50 ani;
• În conformitate cu STAS 6054-77, în zona amplasamentului adâncimea maximă de îngheț este de 80cm...90cm de la nivelul terenului natural.

NOTA:
- Stratificatia infrastructurii suprafetei de joc poate fi modificata conform cerintelor producatorului de gazon, dupa consultarea cu proiectantul.

		Beneficiar: Comuna Bolintin Deal Adresa: Str. 16 Februarie Nr. FN, Sat Mihai Voda, Investitiei: Comuna Bolintin-Deal, Judetul Giurgiu.	
		Investitie: REFACERE SUPRAFATA TEREN (Gazon), si IMPREJMUIRE in BAZA SPORTIVA MIHAI VODA, din sat MIHAI VODA, Comuna BOLINTIN DEAL, Judetul GIURGIU.	Proiect Nr.: Pro_06 2023 Faza: D.A.L.I. Plansa R01
RO 20016583 - J40/21193/2006 Tel : 0744 797 445; www.proarhidesign.ro E-mail: proarhidesign@gmail.com	PREZENTA DOCUMENTATIE ESTE PROPRIETATEA INTELLECTUALA A S.C. PRO ARHIDESIGN S.R.L. SI POATE FI FOLOSITA IN SCOPUL PENTRU CARE A FOST INTOCMITA. FOLOSIREA IN ORICE ALT MOD SAU SCOP AL PREZENTULUI PROIECT, FARA AUTORIZAREA EXPRESA A S.C. PRO ARHIDESIGN S.R.L. ESTE INTERZISA SI CONSTITUIE INFRACTIUNE CONFORM LEGII 08/1996.	SCARA 1:200 1:25 DATA 2023	REZISTENTA Plan amenajare; Sectiuni caracteristice